



ПОМОНОСОВСКИЙ
Индустриальный парк

**СКЛАДСКИЕ И ПРОИЗВОДСТВЕННЫЕ ПОМЕЩЕНИЯ
ДЛЯ РАЗВИТИЯ ВАШЕГО БИЗНЕСА**



НАША ГЛАВНАЯ ЗАДАЧА — ПРИВЛЕЧЬ МАЛЫЕ И СРЕДНИЕ ПРОИЗВОДСТВЕННЫЕ БИЗНЕСЫ, КОТОРЫМ НЕОБХОДИМЫ СОВРЕМЕННЫЕ СКЛАДЫ И НОВЫЕ ПРОИЗВОДСТВЕННЫЕ МОЩНОСТИ.

Индустриальный парк «НЭП» — это земельный участок площадью 38Га включающий в себя полностью необходимую инфраструктуру (газ, вода, отопление, электроэнергия, канализация, очистные сооружения), дорожное покрытие современная и представляет собой складской и производственный комплекс индивидуальных зданий площадью 1500 м2. Индустриальный парк расположен в настоящий момент идет строительство и развитие первой очереди.

ИНФРАСТРУКТУРА ИНДУСТРИАЛЬНОГО ПАРКА



ЭЛЕКТРОСНАБЖЕНИЕ



ТЕПЛОСНАБЖЕНИЕ



ВОДОСНАБЖЕНИЕ



ВОДООТВЕДЕНИЕ



ГАЗОСНАБЖЕНИЕ



ВЫСОКОСКОРОСТНОЙ ИНТЕРНЕТ



АППАРТ - ОТЕЛЬ



ЗОНА МЕЛКООПТОВОЙ
ТОРГОВЛИ

ХАРАКТЕРИСТИКА ИНДУСТРИАЛЬНОГО ПАРКА

Здания производственно-складского назначения отлично подходит для организации производства и хранения, а также возможно переоборудование под холодильный склад.

до **150 000 м²** Общая планируемая площадь



Аренда
производственных,
складских и офисных
помещений



Хранение
и складская
обработка
товаров



Фулфиллмент
и работа
с маркетплейсами



Услуги
транспортной
дистрибуции

СКЛАДЫ



**ПРОИЗВОДСТВА
(4 И 5 КАТЕГОРИИ)**



**СКЛАДЫ-
ХОЛОДИЛЬНИКИ**



МОДУЛЬ

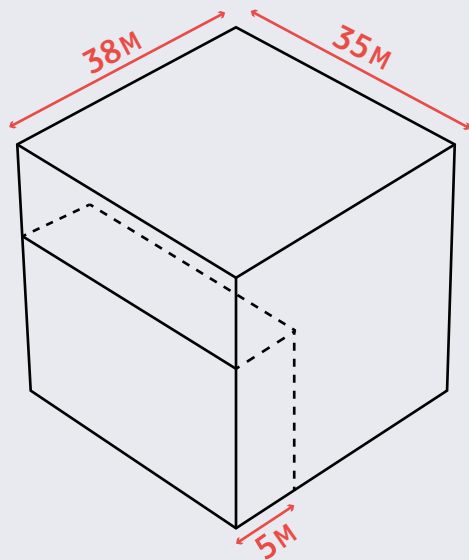

1499 м² Площадь 1 помещения

1296 м² Производственная площадь

203 м² Площадь офиса



Складские корпуса
Класса В с офисными
помещениями.

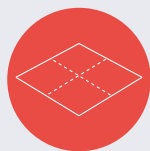

Возможность
деления



ОБЩИЕ ХАРАКТЕРИСТИКИ ЗДАНИЙ

8_М

РАБОЧАЯ ВЫСОТА

Отсутствие необходимости в Ричтраке
Возможность использования штабелера

1,1_М

ДЕБАРКАДЕР

Погрузо-разгрузочная зона на уровне фура

5_{Т/М²}

НАГРУЗКА НА ПОЛ

ВОРОТА ДОКОВОГО ТИПА

ВОЗМОЖНА УСТАНОВКА РАМПЫ



ПРЕИМУЩЕСТВА ИНДУСТРИАЛЬНОГО ПАРКА



Управляющая компания,
служба эксплуатации



Парковка и КПП+
круглосуточная охрана



Вблизи объекта остановка
общественного транспорта



Высокоскоростной
интернет и телефония



Электричество,
водоснабжение, отопление



Удобное местоположение



Апарт – отель



Контейнерные склады
мелкооптовой продажи

ВАРИАНТЫ СОТРУДНИЧЕСТВА

1

ПОКУПКА/АРЕНДА
НЕЖИЛОГО ПОМЕЩЕНИЯ
(СКЛАД, ПРОИЗВОДСТВО)

2

ПРИОБРЕТЕНИЕ
ОБЪЕКТОВ В КРЕДИТ,
В ЛИЗИНГ

3

ИНДИВИДУАЛЬНОЕ
ИНВЕСТИРОВАНИЕ
В СТРОИТЕЛЬСТВО



А ТАКЖЕ:



Получение кредита, лизинга



Реализация посредством локальной сети мелкооптовой торговли

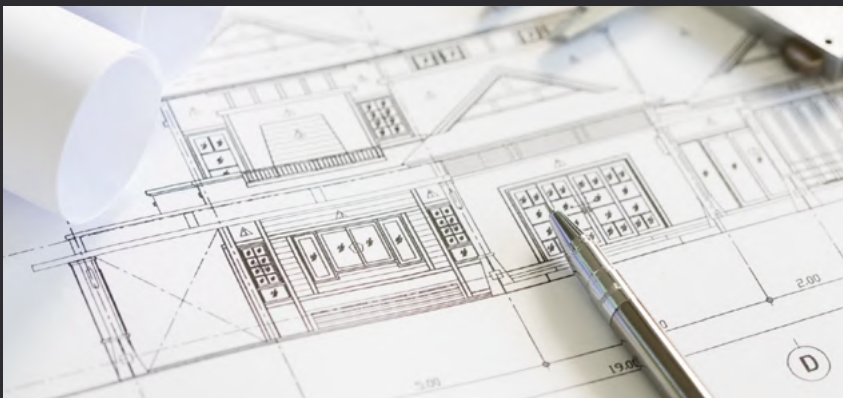

Инвесторам индивидуальное проектирование объектов недвижимости (Склад, производство) и услуги по строительству



В случае необходимости оказание услуги по реализации вашей собственности

ЧТО ВЫ ПОЛУЧАЕТЕ



Юридический адрес
и регистрация
в качестве резидента
Индустриального парка;



Долгосрочный
договор аренды
помещений;



Возможность приобретения
в собственность
или постройки
собственного модуля



Налоговые льготы
вы виде освобождения
от налогов на имущество
и транспортного налога



Столовая
на территории
комплекса



Неоспоримые
преимущества за счёт
бизнес-среды
и кооперации с другими
резидентами парка.



Мелкооптровая
торговля



Возможность
приобретения квартир
в апарт-отеле,
расположенного на границе
Индустриального парка

КРУГЛОСУТОЧНЫЙ СЕРВИС

ЛИЧНЫЙ КУРАТОР

Вы получаете личного куратора, который решает все вопросы связанные с оказанием наилучшего сервиса всеми сервисными службами

СЕРВИСНАЯ СЛУЖБА

Мы поддерживаем в состоянии постоянной готовности сервисные службы способные немедленно решить проблемы с энергетикой, эксплуатацией и ремонтом кранов, беспроводным интернетом

ОРГАНИЗАЦИЯ ОТДЕЛЬНОГО ВЪЕЗДА

Мы оперативно решим Ваши вопросы по организации отдельного въезда, автономности территории и обеспечения необходимыми энергоресурсами и ГПМ

ПОМОЩЬ В РЕГИСТРАЦИИ

Для иногородних резидентов мы оказываем помощь в регистрации обособленных подразделений на Территории ЛО



УДОБНОЕ МЕСТОПОЛОЖЕНИЕ



УДОБНЫЙ ДОСТУП — ПЕРВАЯ ЛИНИЯ, ЗАЕЗД С КИЕВСКОГО ШОССЕ, В СТОРОНУ ПСКОВА, ВЕЛИКОГО НОВГОРОДА И МОСКВЫ.

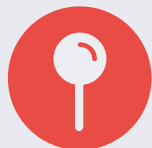

ЛОМОНОСОВСКИЙ Р-Н,
Д. МАЛОЕ КАРЛИНО,
КАДАСТРОВЫЙ КВАРТАЛ
47:14:0628001



БЛИЗОСТЬ РАСПРЕДЕЛИТЕЛЬНЫХ
ЦЕНТРОВ ФЕДЕРАЛЬНЫХ
СЕТЕВЫХ МАГАЗИНОВ



10 МИНУТ НА МАШИНЕ ДО
Ж/Д ВОКЗАЛА «КРАСНОЕ СЕЛО»
17 МИНУТ НА МАШИНЕ ДО
ТЦ «ТЕХНОПАРК»
30 МИН ДО ИНДУСТРИАЛЬНОГО
ПАРКА «GREENSTATE»

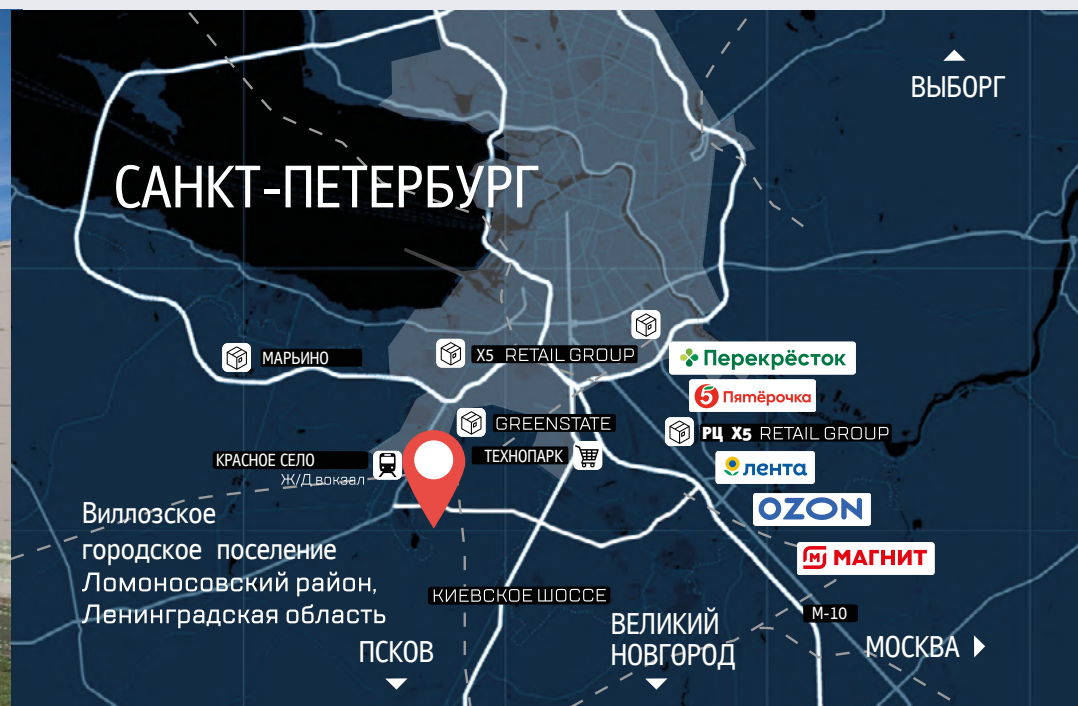



ПОМОНОСОВСКИЙ
Индустриальный парк

РАЗВИВАЙ СВОЙ БИЗНЕС В УДОБНОМ И БЕЗОПАСНОМ МЕСТЕ!

8 812 916 08 09 | 8 985 2233 000 | SALE@SKLAD.CITY

